

ĐỀ CƯƠNG MÔN HỌC

1. Thông tin chung về môn học

- 1.1. Tên môn học: **Khóa luận tốt nghiệp** Mã môn học: **ECON4799**
1.2. Khoa phụ trách: Khoa Kinh Tế và Luật
1.3. Số tín chỉ: 07 tín chỉ lý thuyết

2. Mô tả môn học

* Môn học Khóa luận tốt nghiệp ngành Kinh tế là môn học tổ chức vào học kỳ cuối sau khi sinh viên đã được trang bị những kiến thức cơ bản về giáo dục đại cương và những kiến thức chuyên sâu về ngành, chuyên ngành và các kiến thức bổ trợ khác;

* Môn học được tổ chức trong 10 tuần thực hiện khóa luận tốt nghiệp dưới sự hướng dẫn của giảng viên do Khoa phân công;

* Là môn học được tổ chức vào học kỳ 11 của khóa đào tạo;

* Điểm trung bình tích lũy là từ 7.0 trở lên;

* Được sự đồng ý của GVHD và Ban chủ nhiệm khoa;

* Chỉ áp dụng đối với sinh viên không học các học phần tích lũy tốt nghiệp;

* Khóa luận tốt nghiệp phải đảm bảo các yêu cầu cơ bản sau:

- **Về hình thức**

+ Theo đúng hướng dẫn trình bày của khoa quy định trong từng học kỳ tốt nghiệp.

- **Về nội dung**

+ Có mục đích, mục tiêu nghiên cứu rõ ràng, cụ thể;

+ Nêu được cơ sở lý thuyết có liên quan đến vấn đề nghiên cứu;

+ Phân tích một cách cụ thể hiện trạng của vấn đề nghiên cứu;

+ Đưa ra một số giải pháp cụ thể để giải quyết những tồn tại của hiện trạng nói trên. Các giải pháp cần thể hiện rõ đã giải quyết được mục tiêu đặt ra như thế nào.

- **Về vấn đề đạo văn**

+ **NGHIÊM CẤM** sinh viên chép bài của người khác. Trong khi viết bài, sinh viên có thể tham khảo từ nhiều nguồn khác nhau. Tuy nhiên, sinh viên không được phép chép bài của người khác mà không có trích dẫn đầy đủ về tên tác giả, tên tài liệu tham khảo,... theo

quy định về mặt học thuật. Trong trường hợp phát hiện sinh viên đạo văn, chuyên đề thực tập tốt nghiệp đương nhiên bị điểm không (0).

3. Mục tiêu môn học

3.1. Mục tiêu tổng quát:

Việc thực hiện khóa luận tốt nghiệp nhằm mục đích giúp sinh viên phát triển ý tưởng nghiên cứu, kỹ năng nghiên cứu những vấn đề lý luận và thực tiễn đặt ra.

3.2. Mục tiêu cụ thể:

- **Kiến thức:** Có kiến thức thực tiễn, có thể hệ thống lại kiến thức mình đã học, biết vận dụng vào công trình nghiên cứu cụ thể, nhận thức được những kiến thức quan trọng đã học trong lĩnh vực mà mình làm việc.
- **Kỹ năng:** Trang bị được các kỹ năng nghề nghiệp, kỹ năng soạn thảo văn bản, kỹ năng thuyết trình, kỹ năng tổ chức công việc, kỹ năng phân tích, ...
- **Thái độ:** Có thái độ làm việc chuyên nghiệp, nghiêm túc, biết tôn trọng giá trị khoa học của những kiến thức đã học.

4. Nội dung chi tiết môn học

4.1. Sản phẩm của khóa luận tốt nghiệp sinh viên cần hoàn thành

Khóa luận tốt nghiệp (Khoảng 50 trang A4)

4.2. Chủ đề khóa luận tốt nghiệp

Tương tự như báo cáo thực tập tốt nghiệp, tùy theo năng lực, sở thích của cá nhân, mỗi sinh viên có thể lựa chọn đề tài có liên quan thuộc lĩnh vực kinh tế có thể là:

- (1) **Phân tích địa phương:** Đề tài liên quan đến chủ đề này có thể là phân tích chính sách phát triển kinh tế cho địa phương, phân tích tình hình kinh tế xã hội tại địa phương.
- (2) **Phân tích ngành:** Các đề tài liên quan đến chủ đề này là để phân tích một ngành cụ thể nào đó, ví dụ như ngành nông nghiệp, ngành du lịch, ngành thủy sản, ...
- (3) **Phân tích sản phẩm:** Các đề tài liên quan đến chủ đề này là để phân tích một loại sản phẩm cụ thể nào đó, ví dụ như cá ba sa, giày dép, dịch vụ du lịch, ...
- (4) **Phân tích về tổ chức, đơn vị:** Các đề tài liên quan đến chủ đề này là để phân tích chi tiết về một lĩnh vực hoạt động cụ thể nào đó của một tổ chức, đơn vị, ví dụ như hoạch định chiến lược xuất khẩu cho doanh nghiệp, ...
- (5) **Phân tích (hoặc lập) dự án:** Các đề tài liên quan đến chủ đề này có thể là phân tích hiệu quả kinh tế - xã hội của dự án hoặc lập ra những dự án mới cho địa phương hay một tổ chức cụ thể nào đó.

- (6) **Thiết lập mô hình hình dự báo hoặc mô hình giải thích các hiện tượng kinh tế xã hội:** dựa trên các lý thuyết kinh tế và khảo sát thực tế, sinh viên đưa ra các mô hình giải thích mối tương quan giữa các biến số để có thể giải thích vào dự báo các hiện tượng kinh tế xã hội.
- (7) **Phân tích tác động của 01 chính sách cụ thể hay một chính sách hỗn hợp** đến sự phát triển kinh tế xã hội của đất nước, địa phương hay tác động đến sự phát triển của một ngành hoặc đời sống của các tầng lớp dân cư.
- (8) Phát hiện một vấn đề chính sách và đề xuất chính sách.
- (9) Ngoài ra, người học có thể đề xuất chủ đề phù hợp với ngành, chuyên ngành mình học liên quan đến Kinh tế học, Kinh tế đầu tư, Kinh tế quốc tế.

Các đề tài cần được sự đồng ý của Khoa Kinh tế và Luật và giảng viên hướng dẫn.

4.3. Quy trình thực hiện khóa luận tốt nghiệp:

4.3.1. Thực hiện khóa luận tốt nghiệp từ kết quả báo cáo thực tập tốt nghiệp:

Sau khi thực hiện 05 bước thực tập tốt nghiệp, sinh viên tiếp tục thực hiện các bước tiếp theo từ bước 6 trở đi:

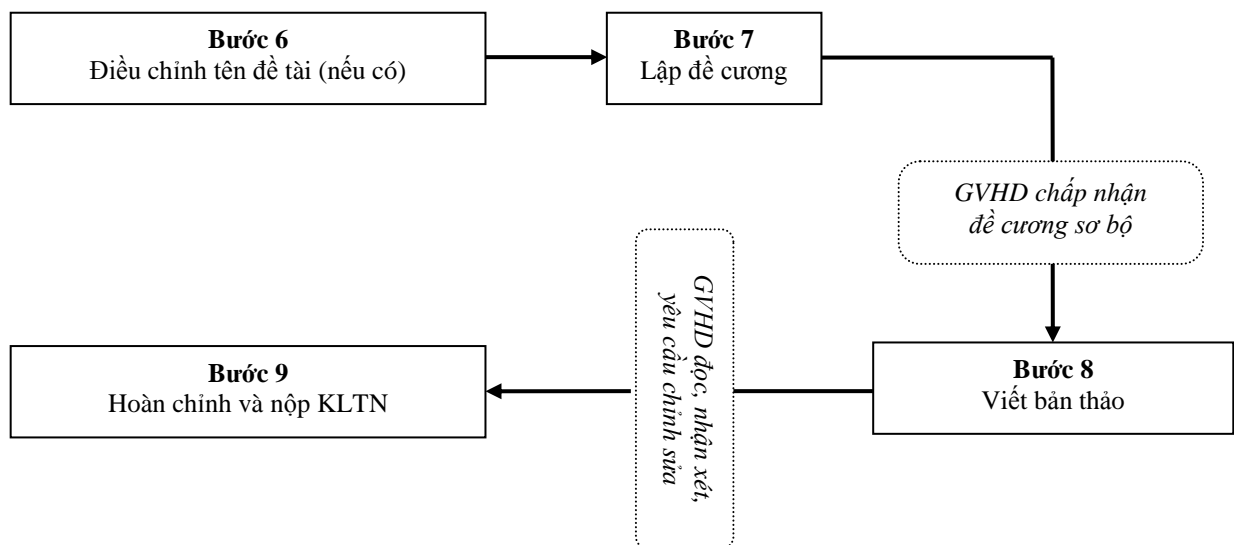

- **Bước 6 - Điều chỉnh tên đề tài (Nếu có):** Trên cơ sở của Bài báo cáo thực tập, sinh viên có thể điều chỉnh lại tên đề tài để có thể phù hợp hơn với khóa luận tốt nghiệp.

- **Bước 7 - Lập đề cương:** Trên cơ sở tên đề tài mới, sinh viên lập đề cương cho khóa luận tốt nghiệp, trong đó nhấn mạnh những điểm mới của khóa luận tốt nghiệp hay sự khác biệt giữa báo cáo thực tập và khóa luận tốt nghiệp.

- **Bước 8 - Viết bản thảo:** Sau khi giảng viên hướng dẫn chấp thuận đề cương, sinh viên tiến hành viết bản thảo khóa luận tốt nghiệp. Sinh viên có thể sử dụng lại cơ sở lý luận của báo cáo thực tập nếu cơ sở lý luận vẫn còn phù hợp với đề tài của khóa luận tốt nghiệp. Nếu không, sinh viên viết lại cơ sở lý luận mới có liên quan đến đề tài khóa luận. Đồng thời,

ở khóa luận tốt nghiệp, sinh viên cũng nên tìm hiểu xem các nghiên cứu trước đã nghiên cứu về đề tài này thì họ đã làm như thế nào. Sau đó, dựa trên cơ sở lý luận và cơ sở thực tiễn đã nghiên cứu được, sinh viên tiến hành phân tích, đánh giá tình hình thực tế về đề tài nghiên cứu cũng như phân tích, chứng minh được những luận điểm nghiên cứu đặt ra. Cuối cùng, trên cơ sở phân tích tình hình thực tế, sinh viên đề xuất ra những giải pháp để cải thiện và giải quyết những tồn tại của hiện trạng.

- **Bước 9 - Hoàn chỉnh và nộp Khóa luận tốt nghiệp:** Sau khi hoàn thành, sinh viên trình bản thảo Khóa luận tốt nghiệp cho giảng viên hướng dẫn đọc và nhận xét. Sinh viên phải sửa chữa bản thảo theo yêu cầu của Giảng viên (nếu có). Sau khi hoàn chỉnh xong bản thảo, sinh viên in ra, đem nộp và chờ lịch bảo vệ Khóa luận tốt nghiệp trước hội đồng.

4.3.2. Thực hiện khóa luận tốt nghiệp không từ kết quả báo cáo thực tập tốt nghiệp

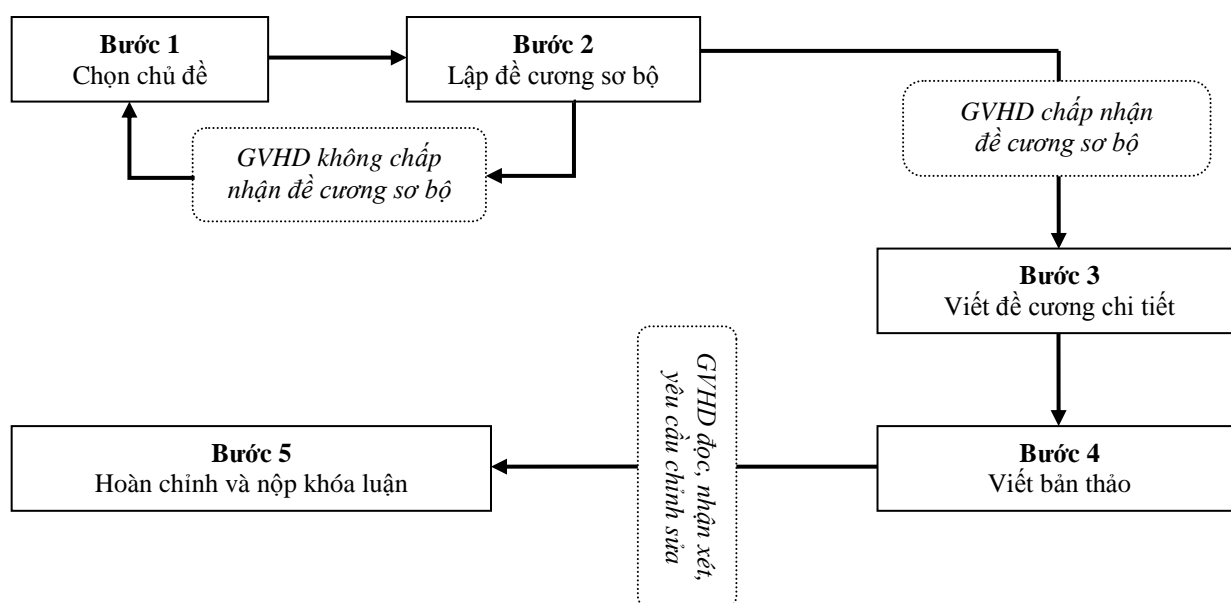

- **Bước 1 - Chọn đề tài:** Sinh viên tham khảo thêm các chủ đề gợi ý của Khoa để có ý tưởng về chủ đề định nghiên cứu. Khi chọn đề tài nghiên cứu, sinh viên cần trao đổi với giảng viên hướng dẫn để tìm ra đề tài phù hợp với khả năng, sở thích của mình.

- **Bước 2 - Lập đề cương sơ bộ:** Sau khi xác định đề tài nghiên cứu, sinh viên sẽ lập đề cương sơ bộ theo hướng dẫn tài liệu hướng dẫn này. *Đề cương sơ bộ nhất thiết phải có sự chấp nhận của giảng viên hướng dẫn thì sinh viên mới có thể thực hiện các bước tiếp theo; nếu giảng viên vẫn chưa chấp nhận thì sinh viên phải sửa hay viết lại đề cương sơ bộ theo yêu cầu của giảng viên hướng dẫn.*

- **Bước 3 - Viết đề cương chi tiết:** Sau khi đề cương sơ bộ được chấp nhận, sinh viên dựa trên đề cương đó để tiến hành thu thập dữ liệu, tài liệu có liên quan đến đề tài và viết đề cương chi tiết theo hướng dẫn của Giảng viên. Đề cương chi tiết giúp cho sinh viên và giảng viên hướng dẫn thấy được toàn bộ nội dung của đề tài khóa luận để đánh giá nội dung đó có hợp lý hay không và có liên quan đến đề tài nghiên cứu hay không. *Nếu sinh viên viết đề cương chi tiết càng tốt thì khi viết bản thảo càng dễ, nhanh và ít bị chệch hướng.*

• **Bước 4 - Viết bản thảo:** Trên cơ sở của đề cương chi tiết được giảng viên hướng dẫn chấp nhận, sinh viên tiến hành viết bản thảo. Đầu tiên, sinh viên tiến hành nghiên cứu lý thuyết, tổng hợp và tìm hiểu xem về mặt cơ sở lý luận, các nhà khoa học đã bàn luận như thế nào về vấn đề có liên quan đến đề tài. Sau đó dựa trên cơ sở lý luận, sinh viên tiến hành phân tích, đánh giá tình hình thực tế về đề tài nghiên cứu tại tổ chức cụ thể cũng như phân tích, chứng minh được những luận điểm nghiên cứu đặt ra. Cuối cùng trên cơ sở phân tích tình hình thực tế, sinh viên đề xuất ra những giải pháp để cải thiện và giải quyết những tồn tại của hiện trạng. *Các phần lý thuyết, phân tích tình hình thực tế và các giải pháp đề xuất phải có sự liên quan chặt chẽ với nhau để đảm bảo tính nhất quán trong toàn bộ bài viết.*

• **Bước 5 - Hoàn chỉnh, in và nộp:** Sau khi hoàn thành bản thảo, sinh viên trình cho giảng viên hướng dẫn đọc và nhận xét. Sinh viên phải sửa chữa bản thảo theo yêu cầu của Giảng viên (nếu có). Sau khi hoàn chỉnh xong bản thảo, sinh viên in ra, lấy xác nhận của đơn vị thực tập và nộp đúng theo thời gian quy định của Khoa.

4.4. Kết cấu của một khóa luận tốt nghiệp:

Mỗi bài báo cáo thực tập và khóa luận tốt nghiệp nên bao gồm các phần sau:

Mở đầu

- Lý do chọn đề tài
- Mục tiêu nghiên cứu và câu hỏi nghiên cứu
- Phương pháp nghiên cứu
- Phạm vi nghiên cứu
- Nguồn số liệu, dữ liệu
- Kết cấu của khóa luận

Chương 1: Cơ sở khoa học của đề tài

- 1.1. Cơ sở lý luận
- 1.2. Cơ sở thực tiễn (hoặc các nghiên cứu trước)

Chương 2: Phân tích tình hình thực tế về đề tài nghiên cứu

- 2.1. Giới thiệu đối tượng nghiên cứu
- 2.2. Phân tích đối tượng nghiên cứu theo phạm vi nghiên cứu (bao gồm hiện trạng và trả lời các câu hỏi nghiên cứu)
- 2.3. Đánh giá bổ sung

Chương 3: Đề xuất các giải pháp

Các giải pháp phải dựa trên kết quả phân tích ở Chương 2. Giải pháp cần cụ thể, tránh các giải pháp chung chung và không rõ ràng hoặc các giải pháp chỉ mang tính lý thuyết.

Kiến nghị và Kết luận

Có thể viết kết luận đóng lại vấn đề (tóm tắt những gì khóa luận đã làm được) hoặc mở vấn đề (những hướng nghiên cứu có thể tiếp tục phát triển vấn đề).

5. Học liệu

5.1. Tài liệu bắt buộc

[1] Tài liệu hướng dẫn thực tập tốt nghiệp do Khoa ban hành trong từng học kỳ tốt nghiệp

5.2. Tài liệu tham khảo

[2] Trung Nguyên (2008), *phương pháp luận nghiên cứu khoa học*, NXB GTVT.

[3] Sách, tài liệu khác liên quan đến lĩnh vực nghiên cứu thực tập tốt nghiệp.

6. Tổ chức giảng dạy và học tập

Thực hiện theo Quy chế học vụ theo học chế tín chỉ ban hành kèm quyết định số 561/QĐ-ĐHM ngày 08/8/2013 của Hiệu trưởng Trường Đại học Mở Tp.HCM.

7. Đánh giá kết quả học tập

Thực hiện theo Quy chế học vụ theo học chế tín chỉ ban hành kèm quyết định số 561/QĐ-ĐHM ngày 08/8/2013 của Hiệu trưởng Trường Đại học Mở Tp.HCM.

	Tiêu chí	Thang điểm
Điểm chuyên cần	Có nhận xét tốt từ phía Giảng viên hướng dẫn về tinh thần, thái độ làm việc.	1
Điểm chất lượng của khóa luận	Hình thức trình bày theo đúng hướng dẫn của Khoa, văn phong trong sáng, không có câu tối nghĩa, độ dài $\pm 10\%$ của 50 trang.	1
	Phần mở đầu: Nêu được sự cần thiết của đề tài, mục đích, phương pháp nghiên cứu, phạm vi nghiên cứu, nguồn số liệu, dữ liệu, nội dung nghiên cứu.	1
	Chương 1: Nêu được cơ sở lý luận và cơ sở thực tiễn một cách đầy đủ, súc tích, hướng vào nội dung nghiên cứu.	2
	Chương 2: Biết cách áp dụng lý thuyết trình bày ở chương 1 để phân tích vấn đề thực tế, phát hiện những bất hợp lý và lý giải nguyên nhân của vấn đề.	2
	Chương 3: Đề xuất ra những giải pháp hợp lý nhằm cải thiện hiện trạng, giải pháp không chung chung mà phù hợp với tình hình	2

	Tiêu chí	Thang điểm
	thực tế.	
	Kiến nghị và kết luận: Kết luận về những gì mà khóa luận đã làm được và kiến nghị để thực hiện các giải pháp (nếu có).	1
Tổng điểm		10

Thành phố Hồ Chí Minh, ngày 15 tháng 9 năm 2015

**TL. HIỆU TRƯỞNG
TRƯỜNG KHOA KINH TẾ VÀ LUẬT**

Đặng Văn Thanh